

Données techniques

Type		VPR 700
Poids de service selon CECE	kg	175
Force centrifuge	kN	14
Fréquence	Hz	100
Largeur de travail	mm	670
Fabricant de moteur / type		Honda GX 160
Type de moteur		Essence 4 temps
Puissance de moteur max.	kW (CV)	3,6 (4,9)
Puissance de moteur / régime	kW (CV)	2,8 (3,8) à 3.200 tr/min.
Vitesse de travail		Poussé par l'utilisateur

Sous réserve de modifications techniques.

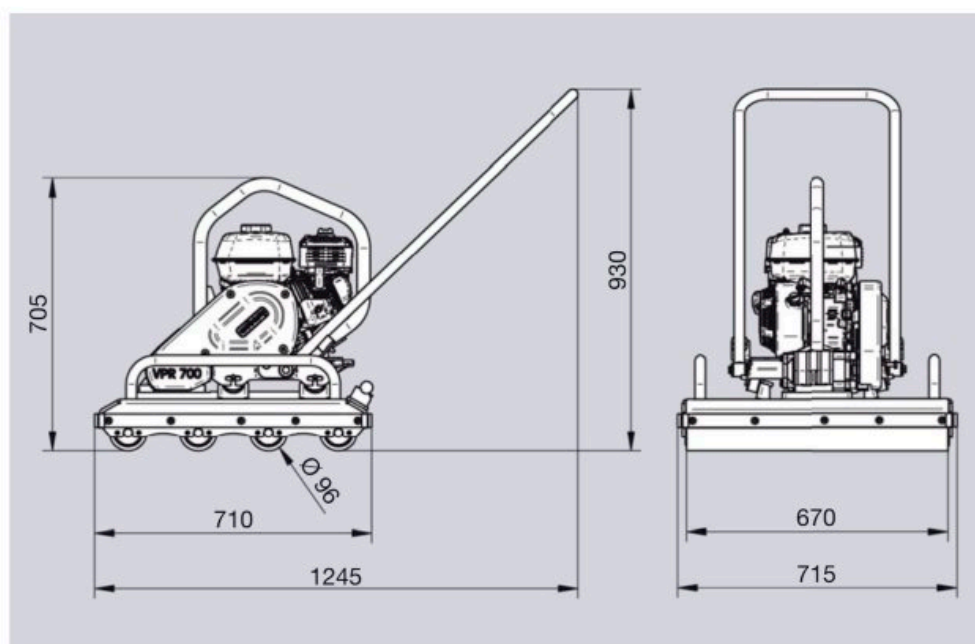

VPR 700

Dimensions en mm.

Weber Maschinentechnik GmbH · Im Boden 5-8, 10 · 57334 Bad Laasphe · Allemagne
Téléphone +49 2754 398 0 · Fax +49 2754 398 101 · info@webermt.de · www.webermt.de

Weber Technologie S.A.R.L. · 14, rue d'Arsonval · 69680 Chassieu · France
Téléphone +33 472 791020 · Fax +33 472 791021 · france@webermt.com · www.webermt.com